

Il linguaggio C

Il modello a run-time

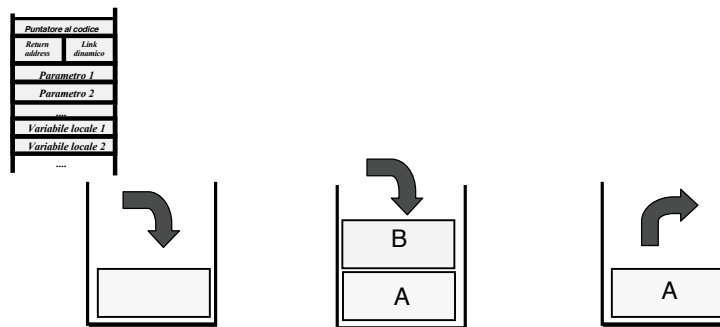

Fondamenti di Informatica L- A

FUNZIONI: IL MODELLO A RUN-TIME

Ogni volta che viene invocata una funzione:

- si crea di una nuova **attivazione** (istanza) del servitore
- viene **allocata la memoria** per i parametri e per le variabili locali
- si effettua il **passaggio dei parametri**
- si **trasferisce il controllo** al servitore
- si **esegue il codice** della funzione

Fondamenti di Informatica L- A

Record di Attivazione

- Al momento dell'invocazione:
 - viene creata dinamicamente una struttura dati che contiene i binding dei parametri e degli identificatori definiti localmente alla funzione detta **RECORD DI ATTIVAZIONE**.

Record di Attivazione

È il “**mondo della funzione**”: contiene tutto ciò che serve per la chiamata alla quale è associato:

- i parametri formali
- le variabili locali
- l'indirizzo di ritorno (*Return address RA*) che indica il punto a cui tornare (nel codice del cliente) al termine della funzione, per permettere al cliente di proseguire una volta che la funzione termina.
- un collegamento al record di attivazione del cliente (*Link Dinamico DL*), per sapere dove finisce il record di attivazione corrente (utile per la gestione della memoria)
- l'*indirizzo del codice* della funzione (puntatore alla prima istruzione)

Record di Attivazione

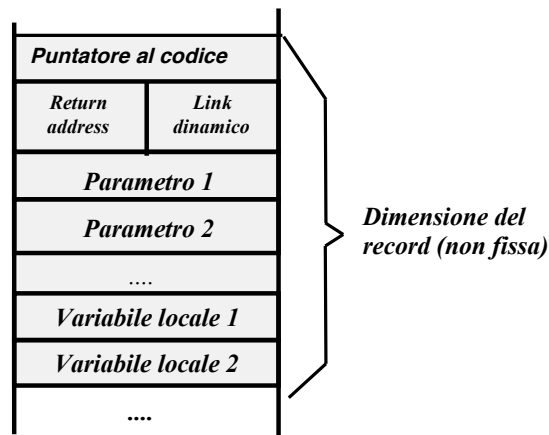

Fondamenti di Informatica L- A

Record di Attivazione

- Rappresenta il “*mondo della funzione*”: *nasce e muore con essa*
 - è creato al momento della invocazione di una funzione
 - permane per tutto il tempo in cui la funzione è in esecuzione
 - è distrutto (*deallocato*) al termine dell'esecuzione della funzione stessa.
- Ad ogni chiamata di funzione viene *creato un nuovo record, specifico per quella chiamata di quella funzione*
- La dimensione del record di attivazione
 - varia da una funzione all'altra
 - *per una data funzione, è fissa e calcolabile a priori*

Fondamenti di Informatica L- A

Record di Attivazione

- *Funzioni che chiamano altre funzioni* danno luogo a una *sequenza* di record di attivazione
 - allocati secondo l'ordine delle chiamate
 - deallocati in ordine inverso
- La sequenza dei link dinamici costituisce la cosiddetta *catena dinamica*, che rappresenta *la storia delle attivazioni* (“*chi ha chiamato chi*”)

Stack

L'area di memoria in cui vengono allocati i record di attivazione viene gestita *come una pila* :

STACK

È una struttura dati gestita a tempo di esecuzione con politica *LIFO* (***Last In, First Out*** - l'ultimo a entrare è il primo a uscire) nella quale ogni elemento è un record di attivazione.



La gestione dello stack avviene mediante due operazioni:

push: aggiunta di un elemento (in cima alla pila)

pop: prelievo di un elemento (dalla cima della pila)

Stack

- L'ordine di collocazione dei record di attivazione nello stack indica la cronologia delle chiamate:

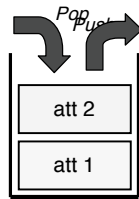

Fondamenti di Informatica L- A

Record di Attivazione

- Normalmente lo STACK dei record di attivazione si disegna nel modo seguente:

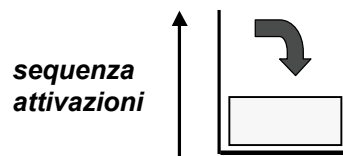

- Quindi, se la funzione A chiama la funzione B, lo stack evolve nel modo seguente

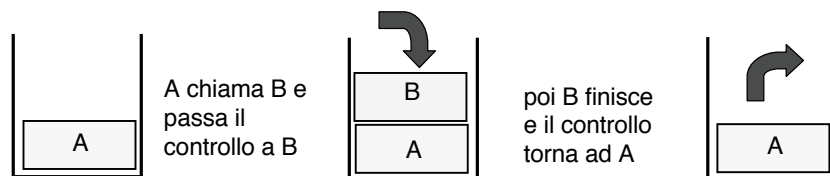

Fondamenti di Informatica L- A

Record di Attivazione

Il valore di ritorno calcolato dalla funzione può essere *restituito al cliente* in due modi:

- **inserendo un apposito “slot” nel record di attivazione**
 - il cliente deve copiarsi il risultato da qualche parte *prima* che il record venga distrutto
- **tramite un registro della CPU**
 - soluzione più semplice ed efficiente, privilegiata ovunque possibile.

Fondamenti di Informatica L- A

Esempio: chiamate annidate

Programma:

```
int R(int A) { return A+1; }
int Q(int x) { return R(x); }
int P(void) { int a=10; return Q(a); }
main() { int x = P(); }
```

Sequenza chiamate:

S.O. → main → P() → Q() → R()

Fondamenti di Informatica L- A

Esempio: chiamate annidate

Sequenza chiamate:

S.O. → main → P() → Q() → R()



*sequenza
attivazioni*

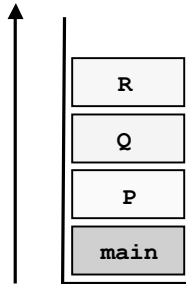

Fondamenti di Informatica L- A

Esempio: parametri di tipo puntatore

```
void scambia(int* a, int* b) {  
    int t;  
    t = *a;  *a = *b;  *b = t;  
}
```

```
main(){  
    int y = 5, x = 33;  
    scambia(&x, &y);  
}
```

Fondamenti di Informatica L- A

Esempio: parametri di tipo puntatore

Caso del passaggio *per riferimento*:

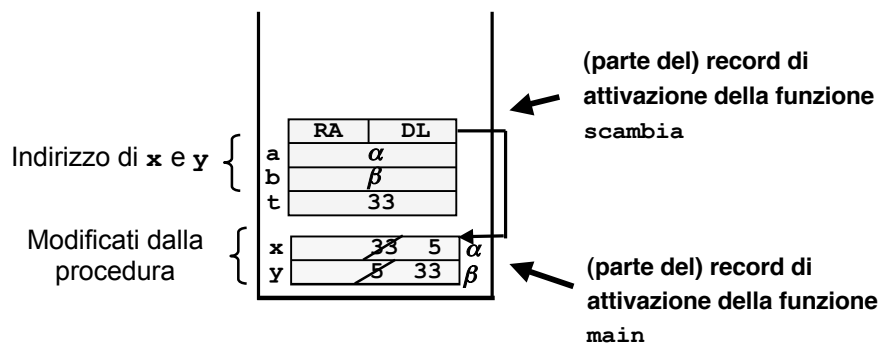

Spazio di indirizzamento

La memoria allocata a ogni programma in esecuzione è suddivisa in varie parti (segmenti), secondo lo schema seguente:

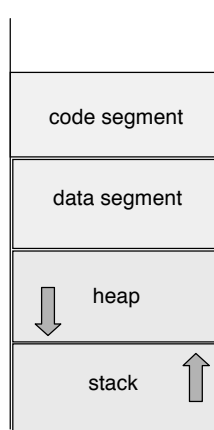

- **code segment**: contiene il codice eseguibile del programma
- **data segment**: contiene le variabili globali e static
- **heap**: contiene le variabili dinamiche
- **stack**: è l'area dove vengono allocati i record di attivazione

→ **Code segment** e **data segment** sono di dimensione fissata staticamente (a tempo di compilazione).

→ La dimensione dell'area associata a **stack + heap** è fissata staticamente: man mano che lo stack cresce, diminuisce l'area a disposizione dell'heap, e viceversa.

Il linguaggio C

La ricorsione

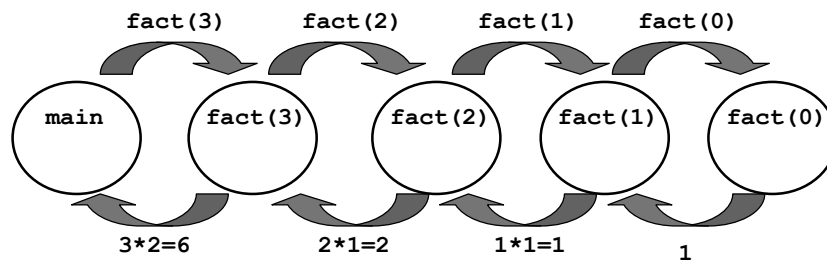

Fondamenti di Informatica L- A

La ricorsione

- Una funzione matematica è definita **ricorsivamente** quando nella sua definizione compare un riferimento a se stessa
- La ricorsione consiste nella possibilità di *definire una funzione mediante se stessa*.
- È basata sul **principio di induzione matematica**:
 - se una proprietà P vale per $n=n_0$ \implies **CASO BASE**
 - e si può provare che, *assumendola valida per n* , allora vale per $n+1$
 allora P vale per ogni $n \geq n_0$

Fondamenti di Informatica L- A

La ricorsione

- **Operativamente, risolvere un problema con un approccio ricorsivo comporta**
 - di identificare un “caso base” ($n=n_0$) in cui la soluzione sia nota
 - di riuscire a esprimere la soluzione al caso generico n in termini dello *stesso problema in uno o più casi più semplici* ($n-1$, $n-2$, etc).

Fondamenti di Informatica L- A

La ricorsione: esempio

Esempio: il fattoriale di un numero naturale

`fact(n) = n!`

`n!: N → N`

$$\begin{cases} n! \text{ vale } 1 & \text{se } n == 0 \\ n! \text{ vale } n * (n-1)! & \text{se } n > 0 \end{cases}$$

Fondamenti di Informatica L- A

Ricorsione in C

In C è possibile definire funzioni *ricorsive*:

→ Il corpo di ogni funzione ricorsiva contiene almeno una chiamata alla funzione stessa.

Esempio: definizione in C della funzione ricorsiva *fattoriale*.

```
int fact(int n)
{ if (n==0) return 1;
  else return n*fact(n-1);
}
```

Fondamenti di Informatica L- A

Ricorsione in C: esempio

- **Servitore & Cliente:** `fact` è sia **servitore** che **cliente** (di se stessa):

```
int fact(int n)
{   if (n==0) return 1;
    else return n*fact(n-1);
}
main()
{   int fz, z = 5;
    fz = fact(z-2);
}
```

Fondamenti di Informatica L- A

Ricorsione in C: esempio

- **Servitore & Cliente:**

```
int fact(int n) {
    if (n==0) return 1;
    else return n*fact(n-1);
}
main(){
    int fz, z = 5;
    fz = fact(z-2);
}
```

Si valuta l'espressione che costituisce il parametro attuale (nell'environment del main) e si trasmette alla funzione fatt una copia del valore così ottenuto (3).

Fondamenti di Informatica L- A

Ricorsione in C: esempio

- **Servitore & Cliente:**

```
int fact(int n) {
    if (n==0) return 1;
    else return n*fact(n-1);
}
main(){
    int fz, z = 5;
    fz = fact(z-2);
}
```

La funzione fact lega il parametro n a 3. Essendo 3 positivo si passa al ramo else. Per calcolare il risultato della funzione e' necessario effettuare una nuova chiamata di funzione (fact(n-1)).

Fondamenti di Informatica L- A

Ricorsione in C: esempio

- **Servitore & Cliente:**

```
int fact(int n) {
    if (n==0) return 1;
    else return n*fact(n-1);
}
main(){
    int fz, z = 5;
    fz = fact(z-2);
}
```

La funzione fact lega il parametro n a 3. Essendo 3 positivo si passa al ramo else. Per calcolare il risultato della funzione e' necessario effettuare una nuova chiamata di funzione (fact(n-1)). n-1 nell'environment di fact vale 2 quindi viene chiamata fact(2)

Fondamenti di Informatica L- A

Ricorsione in C: esempio

- **Servitore & Cliente:**

```
int fact(int n) {
    if (n==0) return 1;
    else return n*fact(n-1);
}
main(){
    int fz, z = 5;
    fz = fact(z-2);
}
```

Il nuovo servitore lega il parametro n a 2. Essendo 2 positivo si passa al ramo else. Per calcolare il risultato della funzione e' necessario effettuare una nuova chiamata di funzione. n-1 nell'environment di fact vale 1 quindi viene chiamata fact(1)

Fondamenti di Informatica L- A

Ricorsione in C: esempio

- **Servitore & Cliente:**

```
int fact(int n) {
    if (n==0) return 1;
    else return n*fact(n-1);
}
main(){
    int fz, z = 5;
    fz = fact(z-2);
}
```

Il nuovo servitore lega il parametro n a 1. Essendo 1 positivo si passa al ramo else. Per calcolare il risultato della funzione e' necessario effettuare una nuova chiamata di funzione. n-1 nell'environment di fact vale 0 quindi viene chiamata fact(0)

Fondamenti di Informatica L- A

Ricorsione in C: esempio

- **Servitore & Cliente:**

```
int fact(int n) {
    if (n==0) return 1;
    else return n*fact(n-1);
}
main(){
    int fz, z = 5;
    fz = fact(z-2);
}
```

Il nuovo servitore lega il parametro n a 0. La condizione $n \leq 0$ e' vera e la funzione fact(0) torna come risultato 1 e termina.

Fondamenti di Informatica L- A

Ricorsione in C: esempio

- **Servitore & Cliente:**

```
int fact(int n) {  
    if (n==0) return 1;  
    else return n*fact(n-1);  
}  
main(){  
    int fz, z = 5;  
    fz = fact(z-2);  
}
```

*Il controllo torna al servitore precedente fact(1) che puo' valutare l'espressione n * 1 (valutando n nel suo environment dove vale 1) ottenendo come risultato 1 e terminando.*

Fondamenti di Informatica L- A

Ricorsione in C: esempio

- **Servitore & Cliente:**

```
int fact(int n) {  
    if (n==0) return 1;  
    else return n*fact(n-1);  
}  
main(){  
    int fz, z = 5;  
    fz = fact(z-2);  
}
```

*Il controllo torna al servitore precedente fact(2) che puo' valutare l'espressione n * 1 (valutando n nel suo environment dove vale 2) ottenendo come risultato 2 e terminando.*

Fondamenti di Informatica L- A

Ricorsione in C: esempio

- **Servitore & Cliente:**

```
int fact(int n) {
    if (n==0) return 1;
    else return n*fact(n-1);
}
main(){
    int fz, z = 5;
    fz = fact(z-2);
}
```

*Il controllo torna al servitore precedente fact(3) che puo' valutare l'espressione n * 2 (valutando n nel suo environment dove vale 3) ottenendo come risultato 6 e terminando. IL CONTROLLO PASSA AL MAIN CHE ASSEGNA A fz IL VALORE 6*

Fondamenti di Informatica L- A

Ricorsione in C: esempio

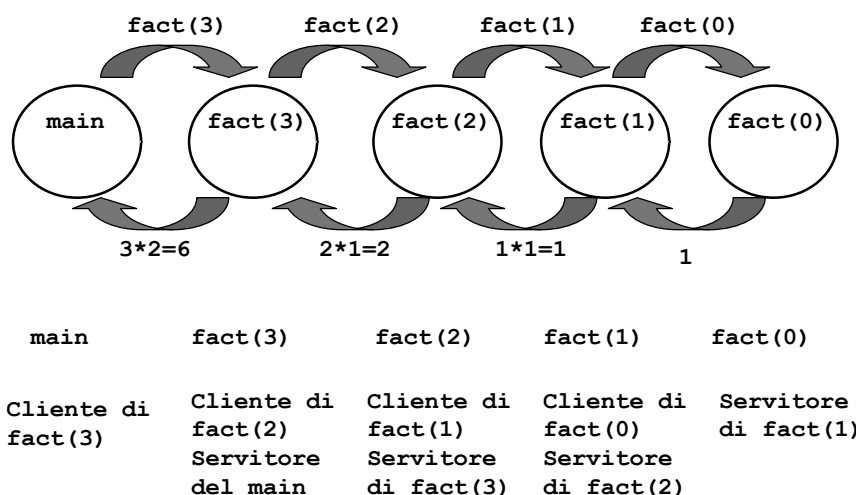

Fondamenti di Informatica L- A

Cosa succede nello stack ?

```
int fact(int n) {
    if (n==0) return 1;
    else return n*fact(n-1);
}
```

```
main() {
    int fz, z = 5;
    fz = fact(z-2);
}
```

NOTA: Anche il `main()` e' una funzione

Seguiamo l'evoluzione dello stack durante l'esecuzione:

Fondamenti di Informatica L- A

Cosa succede nello stack ?

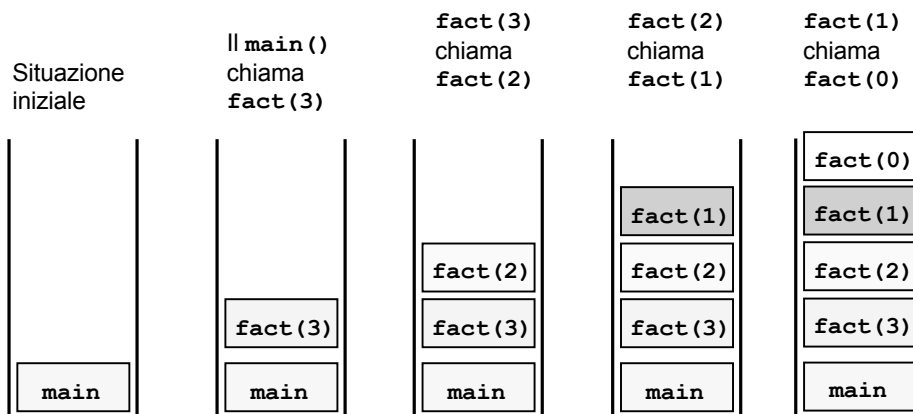

Fondamenti di Informatica L- A

Cosa succede nello stack ?

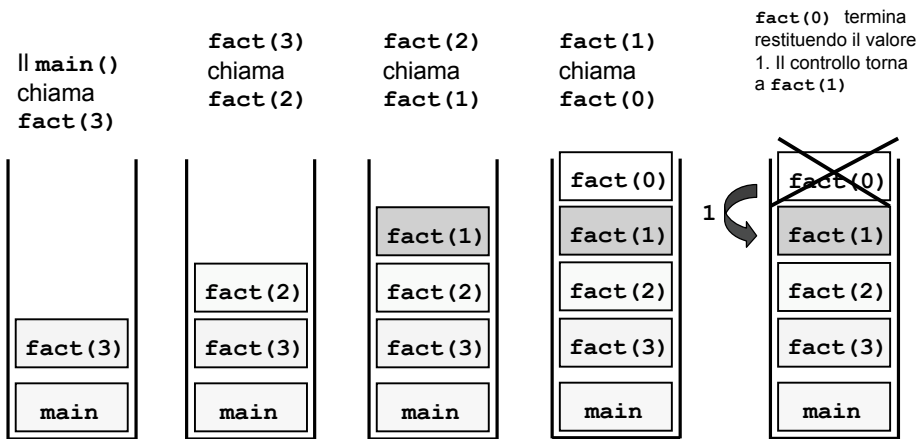

Fondamenti di Informatica L- A

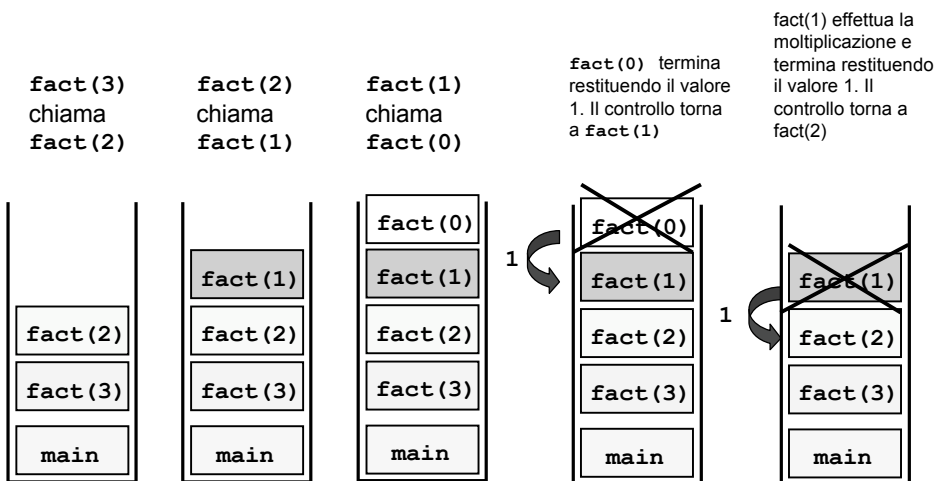

Fondamenti di Informatica L- A

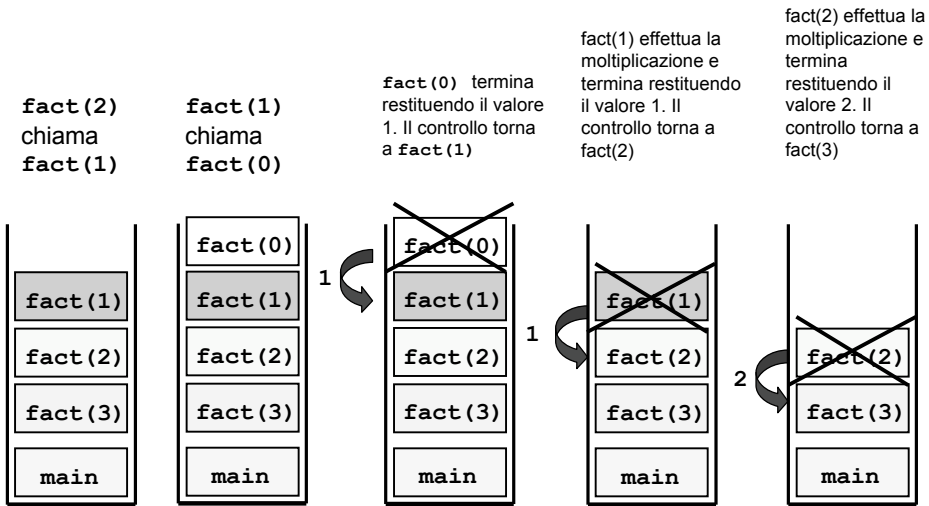

Fondamenti di Informatica L- A

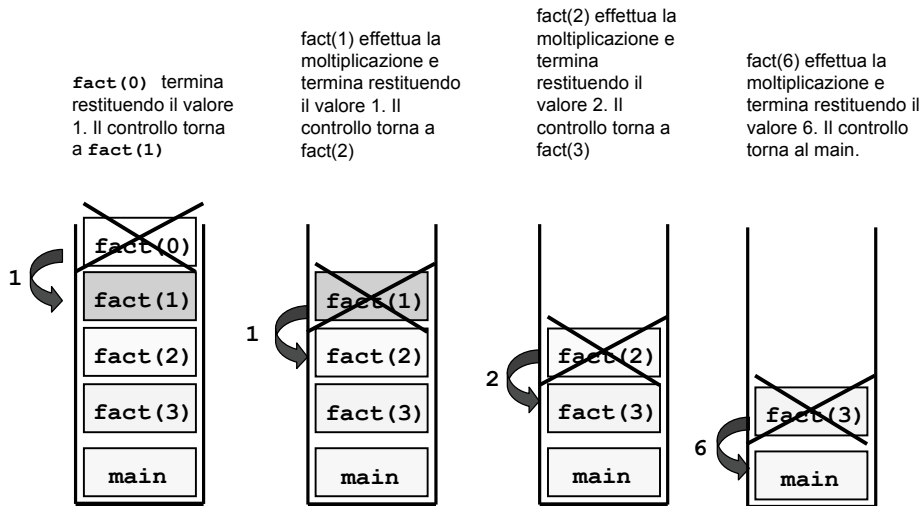

Fondamenti di Informatica L- A

Esempio: somma dei primi N naturali

Problema:
calcolare la somma dei primi N naturali

Specifica:

Considera la somma $1+2+3+\dots+(N-1)+N$ come composta di due termini:

- $(1+2+3+\dots+(N-1))$ →
- N → Valore noto

Il primo termine non è altro che lo stesso problema in un caso più semplice: calcolare la somma dei primi N-1 interi

Esiste un caso banale ovvio: **CASO BASE**

- la somma fino a 1 vale 1.

Fondamenti di Informatica L- A

Esempio: somma dei primi N naturali

Problema:
calcolare la somma dei primi N naturali

Algoritmo ricorsivo:

Somma: $N \rightarrow N$

{	Somma(n) vale 1	se $n == 1$
	Somma(n) vale $n + \text{Somma}(n-1)$	se $n > 0$

Fondamenti di Informatica L- A

Esempio: somma dei primi N naturali

Codifica:

```
int sommaFinoA(int n)
{   if (n==1)
        return 1;
    else
        return sommaFinoA(n-1)+n;
}
```

Fondamenti di Informatica L- A

Esempio: somma dei primi N naturali

```
#include<stdio.h>
int sommaFinoA(int n);

main()
{ int dato;
  printf("\ndammi un intero positivo: ");
  scanf("%d", &dato);
  if (dato>0)
      printf("\nRisultato: %d", sommaFinoA(dato));
  else printf("ERRORE!");
}

int sommaFinoA(int n)
{ if (n==1)      return 1;
  else          return sommaFinoA(n-1)+n;
}
```

Esercizio: seguire l'evoluzione dello stack nel caso in cui dato=4.

Fondamenti di Informatica L- A

Esempio: il numero di Fibonacci

Problema:
calcolare l'**N**-esimo numero di Fibonacci

$$\text{fib}(n) = \begin{cases} 0, & \text{se } n=0 \\ 1, & \text{se } n=1 \\ \text{fib}(n-1) + \text{fib}(n-2), & \text{altrimenti} \end{cases}$$

Fondamenti di Informatica L- A

Esempio: il numero di Fibonacci

Codifica:

```
unsigned fibonacci(unsigned n) {  
    if (n<2) return n;  
    else return fibonacci(n-1)+fibonacci(n-2);  
}
```

*Ricorsione non lineare: una
invocazione del servitore causa
due nuove chiamate al servitore
medesimo.*

Fondamenti di Informatica L- A

Esempio: il numero di Fibonacci

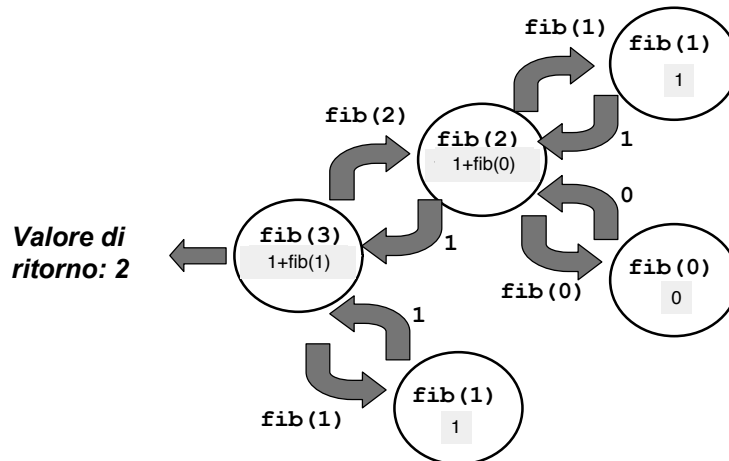

Fondamenti di Informatica L- A

1

Osservazioni

- Negli esempi visti finora si inizia a sintetizzare il risultato solo dopo che si sono *aperte* tutte le chiamate, "a ritroso", mentre le chiamate si *chiudono*.

Le chiamate ricorsive decompongono via via il problema, ma non calcolano nulla

- Il risultato viene sintetizzato a partire dalla fine, perché prima occorre arrivare al caso base
 - il caso base fornisce il valore di partenza
 - poi si sintetizzano, "a ritroso", i successivi risultati parziali.



Processo di calcolo effettivamente ricorsivo

Fondamenti di Informatica L- A

Esempio

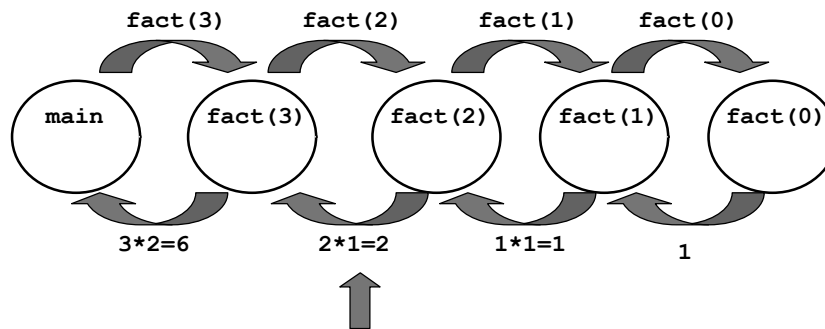

PASSI:

- 1) **fact(3)** chiama **fact(2)** passandogli il controllo,
- 2) **fact(2)** calcola il fattoriale di 2 e termina restituendo 2
- 3) **fact(3)** riprende il controllo ed effettua la moltiplicazione $3*2$
- 4) termina anche **fact(3)** e torna il controllo al **main**

Fondamenti di Informatica L- A

Calcolo iterativo del fattoriale

- Il fattoriale può essere anche calcolato mediante un'algoritmo iterativo:

```
int fact(int n){
    int i;
    int F=1; /*inizializzazione del fattoriale*/
    for (i=2;i <= n; i++)
        F=F*i;
    return F;
}
```

DIFFERENZA CON LA VERSIONE RICORSIVA: ad ogni passo viene accumulato un risultato intermedio

Fondamenti di Informatica L- A

Calcolo iterativo del fattoriale

```
int fact(int n){
    int i;
    int F=1; /*inizializzazione del fattoriale*/
    for (i=2;i <= n; i++)
        F=F*i;
    return F;
}
```

La variabile F accumula risultati intermedi: se $n = 3$ inizialmente $F=1$ poi al primo ciclo for $i=2$ F assume il valore 2. Infine all'ultimo ciclo for $i=3$ F assume il valore 6.

- Al primo passo F accumula il fattoriale di 1
- Al secondo passo F accumula il fattoriale di 2
- Al i -esimo passo F accumula il fattoriale di i

Fondamenti di Informatica L- A

1

Processo computazionale iterativo

- Nell'esempio precedente (ciclo `for`) il risultato viene sintetizzato “*in avanti*”
- L'esecuzione di un algoritmo di calcolo che computi “in avanti”, per accumulo, è un *processo computazionale iterativo*.
- La caratteristica fondamentale di un processo computazionale *iterativo* è che *a ogni passo è disponibile un risultato parziale*
 - dopo k passi, si ha a disposizione il risultato parziale relativo al caso k
 - questo *non è vero* nei processi computazionali *ricorsivi*, in cui nulla è disponibile finché non si è giunti fino al caso elementare.

Fondamenti di Informatica L- A

Processo computazionale iterativo

- Un processo computazionale iterativo si può realizzare anche tramite **funzioni ricorsive**
- Si basa sulla disponibilità di una variabile, detta *accumulatore*, destinata a esprimere in ogni istante la soluzione corrente
- Si imposta identificando quell'operazione di *modifica dell'accumulatore* che lo porta a esprimere, dal valore relativo al passo k , il valore relativo al passo $k+1$.

Fondamenti di Informatica L- A

Esempio: calcolo iterativo del fattoriale

Definizione:

$$n! = 1 * 2 * 3 * \dots * n$$

Detto:

$$\begin{cases}
 v_k = 1 * 2 * 3 * \dots * k: \\
 \left. \begin{array}{l}
 1! = v_1 = 1 \\
 (k+1)! = v_{k+1} = (k+1) * v_k \\
 n! = v_n
 \end{array} \right\} \begin{array}{l}
 \text{per } k \geq 1 \\
 \text{per } k = n
 \end{array}
 \end{cases}$$

Fondamenti di Informatica L- A

Esempio: calcolo iterativo del fattoriale

```
int fact(int n){
    return factIt(n,1,1);
}
```

Inizializzazione dell'accumulatore:
corrisponde al fattoriale di 1

Contatore del passo

```
int factIt(int n, int F, int i){
    if (i < n)
    {
        F = (i+1)*F;
        i = i+1;
        return factIt(n,F,i);
    }
    return F;
}
```

Ad ogni chiamata ricorsiva viene accumulato un risultato intermedio in F

Accumulatore del risultato parziale

Fondamenti di Informatica L- A

Esempio: calcolo iterativo del fattoriale

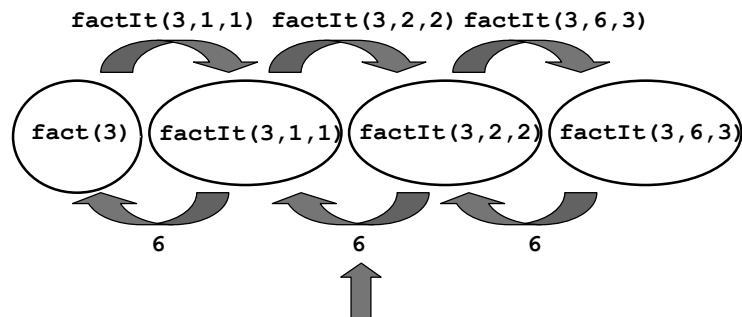

Al passo i-esimo viene calcolato il fattoriale di i. Quando $i = n$ l'attivazione della funzione corrispondente calcola il fattoriale di n.

NOTA: ciascuna funzione che effettua una chiamata ricorsiva si sospende, aspetta la terminazione del servitore e poi termina, cioè **NON EFFETTUA ALTRE OPERAZIONI DOPO**. [diversamente, nel caso del fattoriale ricorsivo vero e proprio, dopo la fine del servitore veniva effettuata una moltiplicazione]

Fondamenti di Informatica L- A

Esempio: calcolo iterativo del fattoriale

Confrontiamo la realizzazione mediante la funzione `factIt` con una funzione iterativa (senza ricorsione) :

```
int factIt(int n, int F, int i)
{ if (i < n)
  { F = (i+1)*F;
    i = i+1;
    return factIt(n,F,i);
  }
return F;
}
```

```
int fact(int n)
{ int i;
  int F=1, i=2;
  while(i <= n)
  { F=F*i;
    i++;
  }
return F;
}
```

Fondamenti di Informatica L- A

1 3

Fattoriale: Iterazione e Ricorsione

- il ciclo diventa un `if` con, in fondo, la chiamata ricorsiva (che realizza l'iterazione successiva)

<pre>while (condizione) { <corpo del ciclo> }</pre>	<pre>if (condizione) { <corpo del ciclo> <chiamata ricorsiva> }</pre>
---	---

Fondamenti di Informatica L- A

Fattoriale: Iterazione e Ricorsione

- La soluzione ricorsiva individuata per il fattoriale è *sintatticamente ricorsiva* ma dà luogo a un *processo computazionale ITERATIVO*

Ricorsione *apparente*, detta **RICORSIONE TAIL**

- Il risultato viene sintetizzato *in avanti*
 - ogni passo *decompone e calcola*
 - e *porta in avanti il nuovo risultato parziale* quando le chiamate si chiudono non si fa altro che riportare indietro, fino al cliente, il risultato ottenuto.

Fondamenti di Informatica L- A

Ricorsione tail

- Una ricorsione che realizza un processo computazionale *ITERATIVO* è **una ricorsione apparente**
- la chiamata ricorsiva è *sempre l'ultima istruzione*
 - *i calcoli sono fatti prima*
 - *la chiamata serve solo, dopo averli fatti, per proseguire la computazione*
- **questa forma di ricorsione si chiama RICORSIONE TAIL** (“ricorsione in coda”)

Fondamenti di Informatica L- A

Esempio

Scrivere una versione ricorsiva dell'algoritmo di ordinamento di un vettore:

Soluzione:

```
#include <stdio.h>
#define n 5
void leggi(int*, int);
void stampa(int*, int);
void ordina (int*, int);
void scambia (int*, int*);

main()
{int i, a[n];

  leggi(a, n);
  ordina(a, n);
  stampa(a, n);
}
```

Fondamenti di Informatica L- A

Definizione tail-ricorsiva della funzione `ordina`:

```
void ordina(int *V, int N)
{int j, max, tmp;
  if (N==1) return;
  else
  {   for( max=N-1, j=0; j<N; j++)
      if (V[j]>V[max])   max=j;
      if (max<N-1)
          scambia( &V[N-1], &V[max] );
  }
  ordina(V, N-1); /* chiamata tail-ricorsiva*/
}
```

Fondamenti di Informatica L- A

```

void leggi(int a[], int dim)
{int i;

printf ("Scrivi %d interi\n", dim);
for (i = 0; i < dim; i++)
    scanf ("%d", &a[i]);
}

void stampa(int a[], int dim)
{int i;

printf ("Vettore:\n");
for (i = 0; i < dim; i++)
    printf ("%d\t", a[i]);
}

```

Fondamenti di Informatica L- A

Esercizio

Scrivere una funzione ricorsiva `print_rev` che, data una sequenza di caratteri (terminata dal carattere '.') stampi i caratteri della sequenza in ordine inverso. La funzione non deve utilizzare stringhe.

Ad esempio:

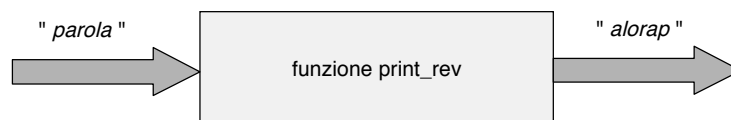

Fondamenti di Informatica L- A

Esercizio

Osservazione: l'estrazione (*pop*) dei record di attivazione dallo stack avviene sempre in ordine inverso rispetto all'ordine di inserimento (*push*).

→ associamo ogni carattere letto a una nuova chiamata ricorsiva della funzione

Soluzione:

```
void print_rev(char car);
{ char c;
  if (car != '.')
  {  scanf("%c", &c);
     print_rev(c); ←
     printf("%c", car);
  }
  else return;
}
```

ogni record di attivazione nello stack memorizza un singolo carattere letto (*push*); in fase di *pop*, i caratteri vengono stampati nella sequenza inversa

Fondamenti di Informatica L- A

Soluzione

```
#include <stdio.h>
#include <string.h>
void print_rev(char car);
main()
{ char k;
  printf("\nIntrodurre una sequenza terminata da .:\t");
  scanf("%c", &k);
  print_rev(k);
}
void print_rev(char car)
{ char c;
  if (car != '.')
  {  scanf("%c", &c);
     print_rev(c);
     printf("%c", car);
  }
  else return;
}
```

Fondamenti di Informatica L- A

Stack

Codice

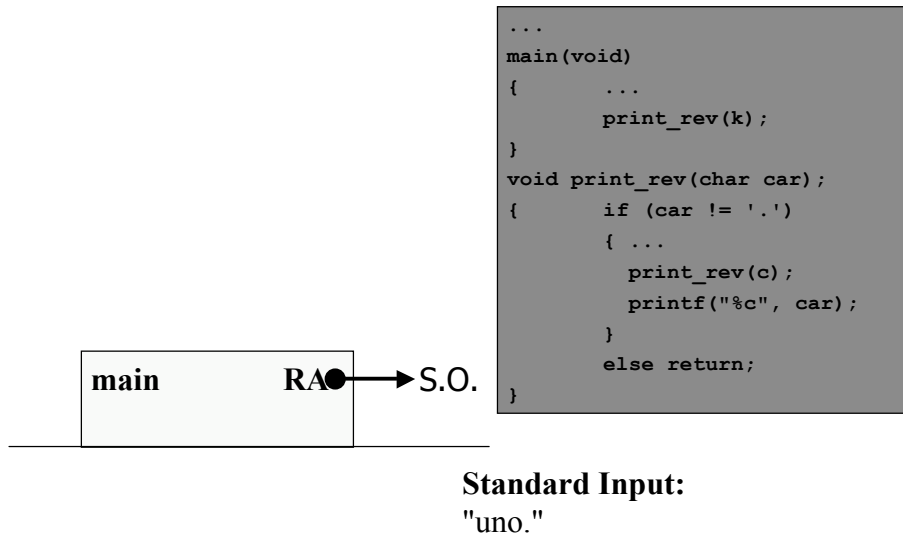

Fondamenti di Informatica L- A

Stack

Codice

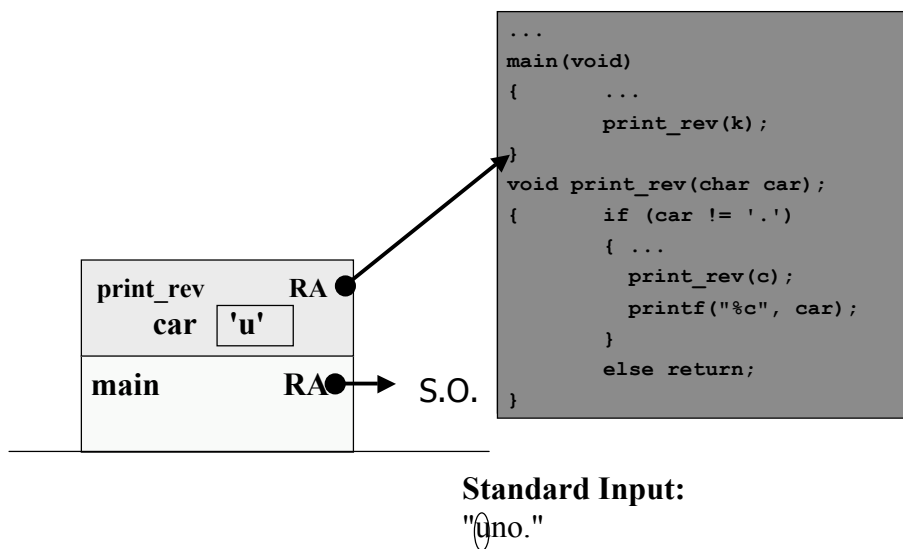

Fondamenti di Informatica L- A

Stack

Codice

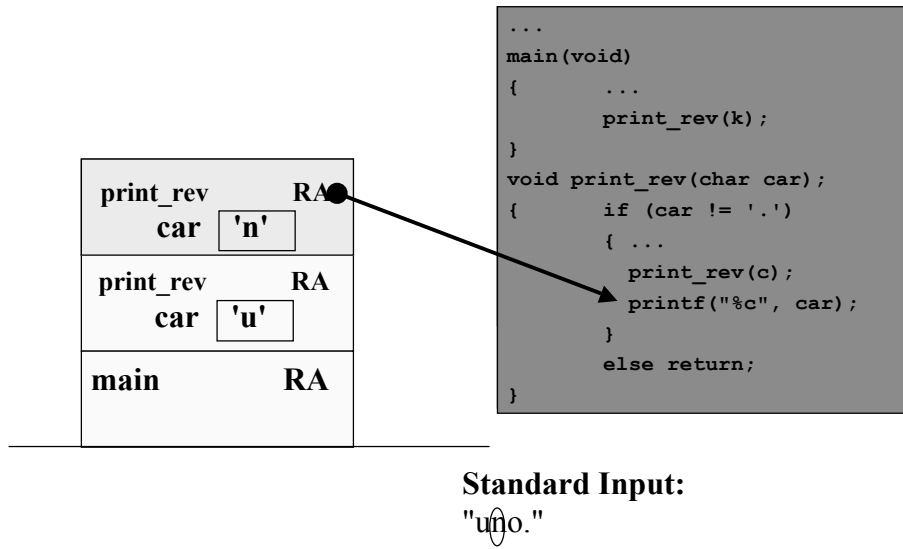

Stack

Codice

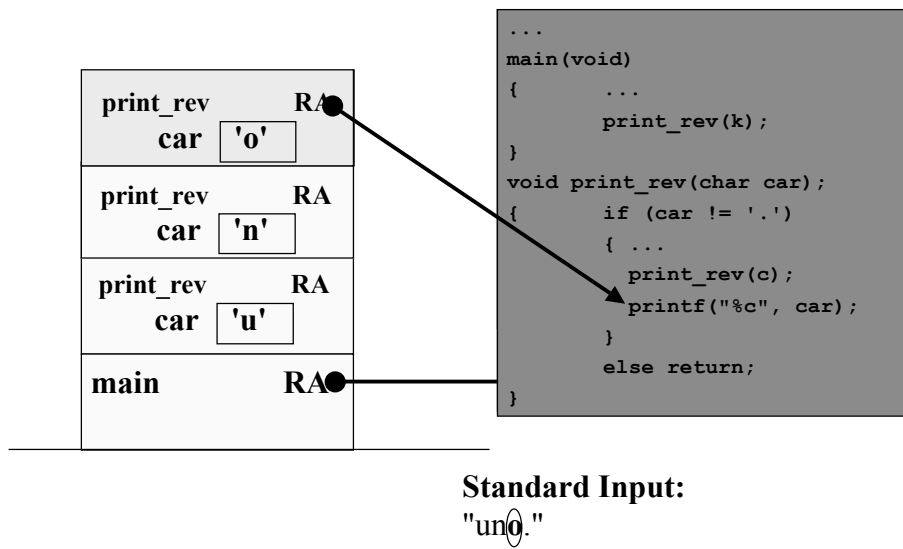

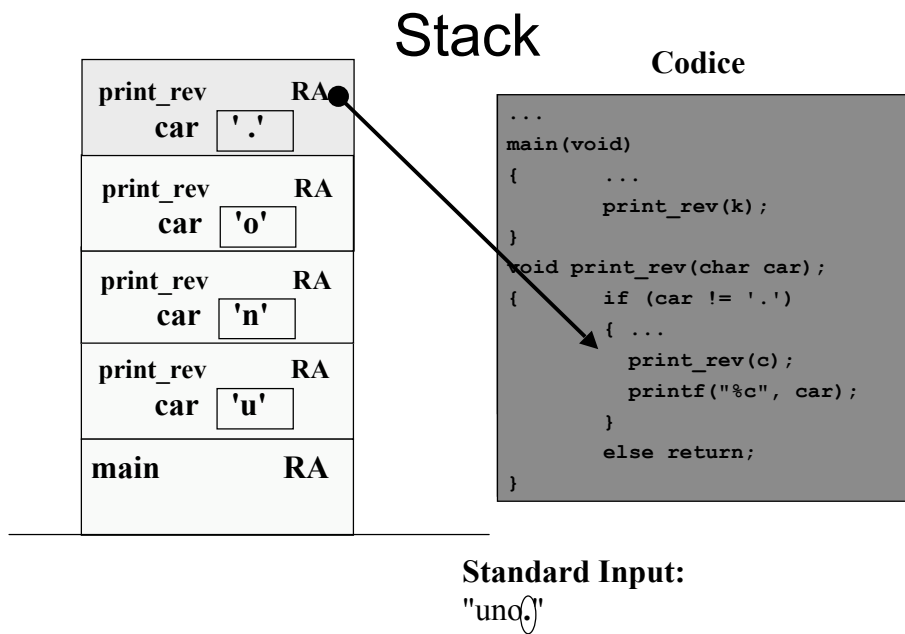

Fondamenti di Informatica L- A

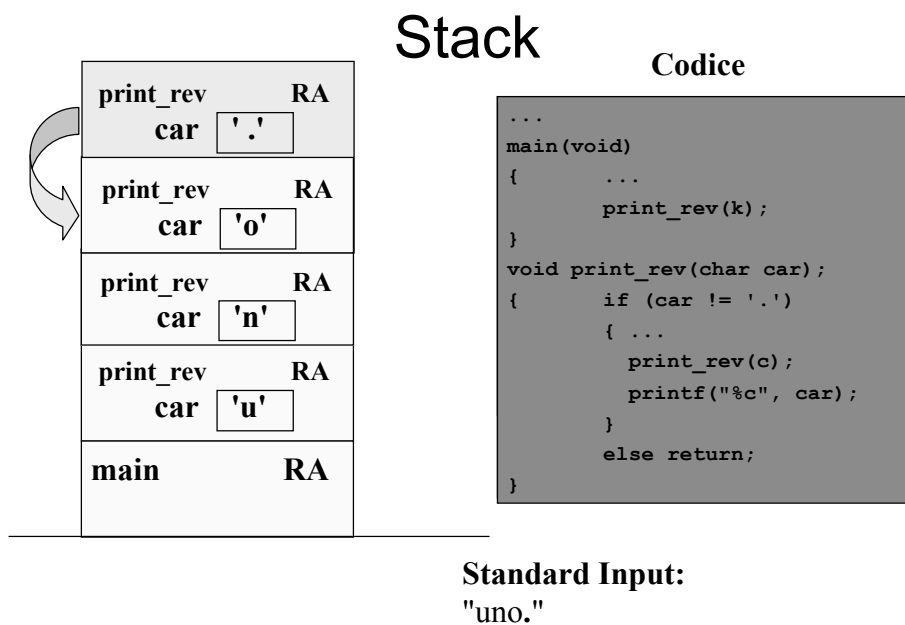

Fondamenti di Informatica L- A

Stack

Codice

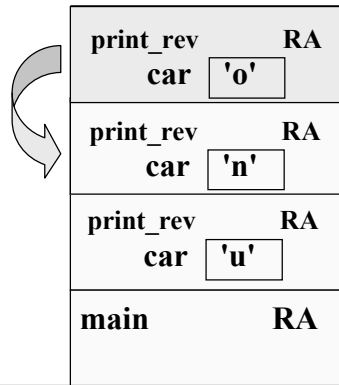

```
...
main(void)
{
    ...
    print_rev(k);
}
void print_rev(char car);
{
    if (car != '.')
    { ...
        print_rev(c);
        printf("%c", car);
    }
    else return;
}
```

Standard output:
"o"

Standard Input:
"uno."

Stack

Codice

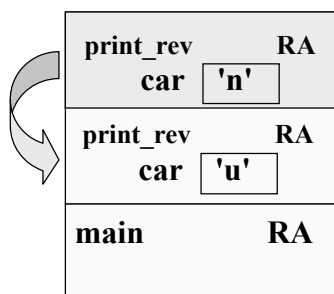

```
...
main(void)
{
    ...
    print_rev(k);
}
void print_rev(char car);
{
    if (car != '.')
    { ...
        print_rev(c);
        printf("%c", car);
    }
    else return;
}
```

Standard output:
"on"

Standard Input:
"uno."

Stack

Codice

```
...
main(void)
{
    ...
    print_rev(k);
}
void print_rev(char car)
{
    if (car != '.')
    { ...
        print_rev(c);
        printf("%c", car);
    }
    else return;
}
```

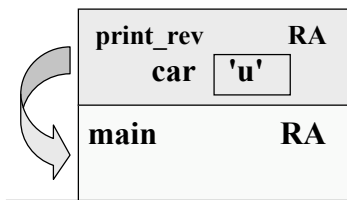

Standard output:
"onu"

Standard Input:
"uno."

Stack

Codice

```
...
main(void)
{
    ...
    print_rev(k);
}
void print_rev(char car)
{
    if (car != '.')
    { ...
        print_rev(c);
        printf("%c", car);
    }
    else return;
}
```



Standard output:
"onu"

Standard Input:
"uno."